

2019

Schützen Sie die Umwelt - Fliesenbelegung  
- Geschäfte und Treppen gegen Salz



**Saltnex**

Saltnex ApS - Nyholmsvej 7, DK 8930 Randers NØ - CVR: 37629782 - Tlf: +4521267639  
Mail: [hc@saltnex.dk](mailto:hc@saltnex.dk) - [lene@saltnex.dk](mailto:lene@saltnex.dk) - [www.saltnex.dk](http://www.saltnex.dk)



Eine Serie von Salz- und Solestreuern für Kleintraktoren und Nutzfahrzeuge. Die Serie wird mit entweder manueller Bedienung oder CPU Computer Steuerung mit Fernbedienung, die der eingegebenen Menge in Bezug auf die Fahrzeuggeschwindigkeit mit Start und Stopp reguliert. Streubreite des Solestreuers ist 1 bis 5 Meter.



Saltnex entwickelt und verkauft Maschinen für Winterdienst sowie Reinigung von Gehwegen, Fahrradwege und Fussgängerzonen etc. Saltnex ApS ist ein Teil der Randers Maskinfabrik Gruppe. Hans Curt Nexgaard ist Projekt-Manager bei Saltnex, wo er mit grossem Know-how aus langjähriger Erfahrung im Feld für Entwicklung und Marketing der Maschinen verantwortlich ist.

Saltnex



## Solestreuer für alle Herstellern von 200L bis 1750L



Saltnex



2

## Mit Fokus auf die Umwelt durch den Winterdienst

model 7.2 200 L



model 7.2 200 L



# Saltnex

Saltnex ApS - Nyholmsvej 7, DK 8930 Randers NØ - CVR: 37629782 - Tlf: +4521267639  
Mail: [hc@saltnex.dk](mailto:hc@saltnex.dk) - [lene@saltnex.dk](mailto:lene@saltnex.dk) - [www.saltnex.dk](http://www.saltnex.dk)

Mit Fokus auf die Umwelt durch den Winterdienst



model 7.2 200 L

Saltnex

# Mit Fokus auf die Umwelt durch den Winterdienst

400 L für Hako600 & HAKO1250 - 600L til Hako1600



## Saltnex

Saltnex ApS - Nyholmsvej 7, DK 8930 Randers NØ - CVR: 37629782 - Tlf: +4521267639  
Mail: [hc@saltnex.dk](mailto:hc@saltnex.dk) - [lene@saltnex.dk](mailto:lene@saltnex.dk) - [www.saltnex.dk](http://www.saltnex.dk)

# Mit Fokus auf Kunstrasen



model 7.3 - 700L Turf

**Saltnex**

Saltnex ApS - Nyholmsvej 7, DK 8930 Randers NØ - CVR: 37629782 - Tlf: +4521267639  
Mail: [hc@saltnex.dk](mailto:hc@saltnex.dk) - [lene@saltnex.dk](mailto:lene@saltnex.dk) - [www.saltnex.dk](http://www.saltnex.dk)

# Mit Fokus auf die Umwelt durch den Winterdienst



Breite 71 cm - Höhe 60 cm

50 L Wagen mit elektrischer Pumpe und Ladegerät. Streubreite 80 cm.  
5 m Schlauch mit Handlanze.  
Einstellbare Menge, Manometer zur Überprüfung der Flüssigkeitsmenge.  
Grosse Luftreifen und einstellbare Griffe.

Seitendüsen mit Hahn, Streubreite 2m

**Batterie Kapazität für 6 x 50L.**



Wird auch mit Deichsel

## Saltnex

Saltnex ApS - Nyholmsvej 7, DK 8930 Randers NØ - CVR: 37629782 - Tlf: +4521267639

Mail: [hc@saltnex.dk](mailto:hc@saltnex.dk) - [lene@saltnex.dk](mailto:lene@saltnex.dk) - [www.saltnex.dk](http://www.saltnex.dk)



200 L mit CPU Steuerung für Nutzfahrzeuge  
z. B. Kärcher Mic 34 und Egholm 2150 - 2250

Pumpe 65L /min. Arbeitsbreite 1 bis 3m. (Option: Andere Pumpen und Streubreiten)

## Modell 7.2

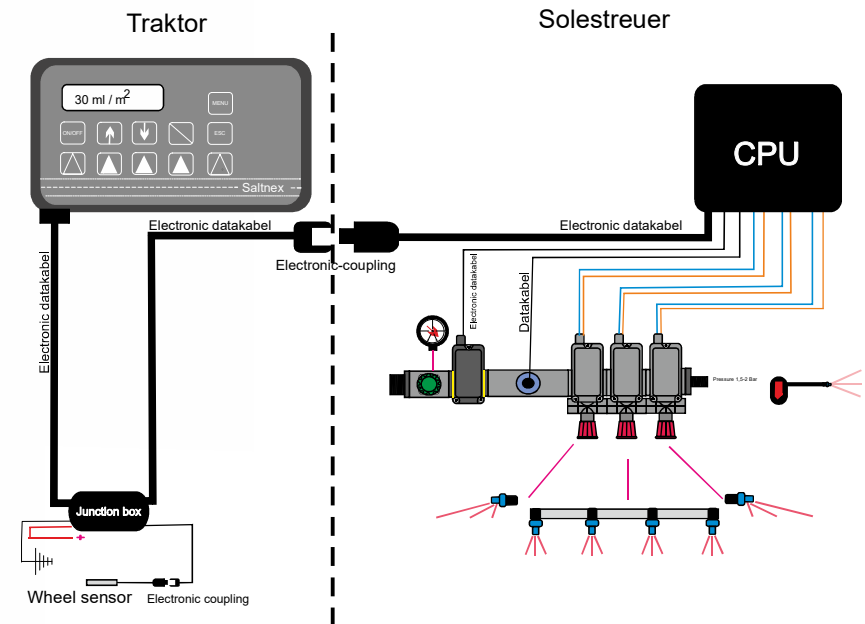

# Saltnex

Saltnex ApS - Nyholmsvej 7, DK 8930 Randers NØ - CVR: 37629782 - Tlf: +4521267639  
Mail: [hc@saltnex.dk](mailto:hc@saltnex.dk) - [lene@saltnex.dk](mailto:lene@saltnex.dk) - [www.saltnex.dk](http://www.saltnex.dk)

# 350 L & 500L mit CPU Steuerung für Nutzfahrzeuge z.B. Kärcher Mic 42 - 50 und Vitra

Pumpe 65L /min. Arbeitsbreite 1 til 3m. (Option: Andere Streubreiten)

Modell 7.2

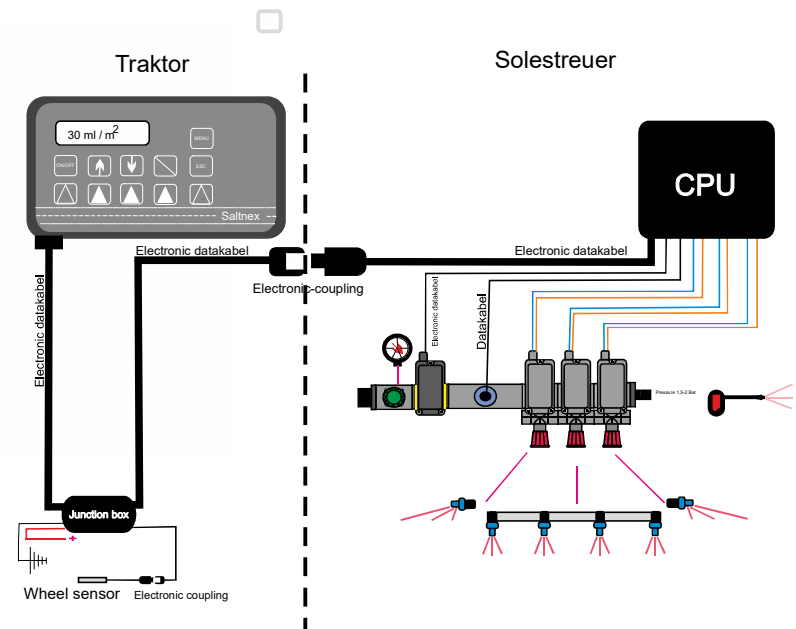

# Saltnex

Saltnex ApS - Nyholmsvej 7, DK 8930 Randers NØ - CVR: 37629782 - Tlf: +4521267639  
Mail: [hc@saltnex.dk](mailto:hc@saltnex.dk) - [lene@saltnex.dk](mailto:lene@saltnex.dk) - [www.saltnex.dk](http://www.saltnex.dk)

# 350 L kurz Modell mit CPU Steuerung für Nutzfahrzeuge z.B. Timan tool trac 245 und timan 3400

Pumpe 65L /min. Arbeitsbreite 1 bis 3m. (Option: Andere Streubreiten)

Modell 7.2

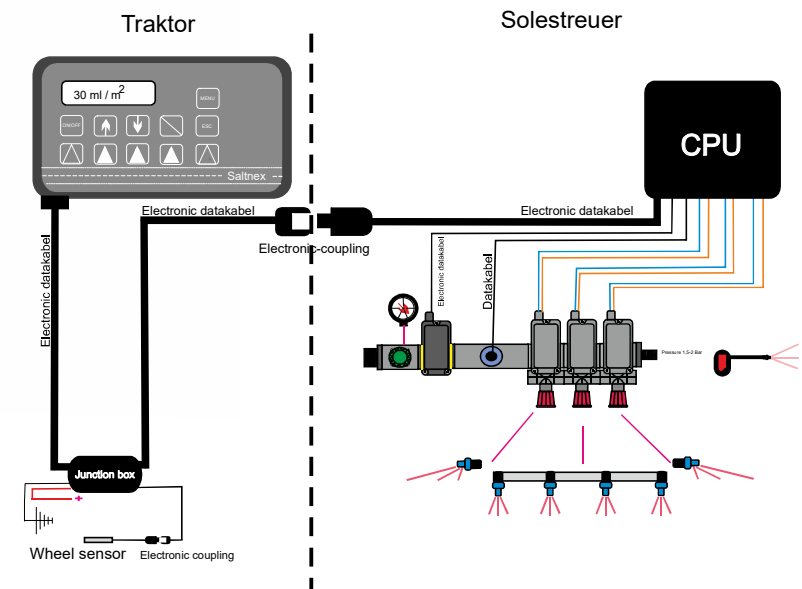

# Saltnex

Saltnex ApS - Nyholmsvej 7, DK 8930 Randers NØ - CVR: 37629782 - Tlf: +4521267639  
Mail: [hc@saltnex.dk](mailto:hc@saltnex.dk) - [lene@saltnex.dk](mailto:lene@saltnex.dk) - [www.saltnex.dk](http://www.saltnex.dk)

# 400L & 600L mit CPU-Steuerung für Hako Modellen 600 - 1250 - 1600

200L Raumgeteilte Tankpumpen 65L /min. Arbeitsbreite 1 bis 3m. (Option: Andere Streubreiten)

Modell 7.4

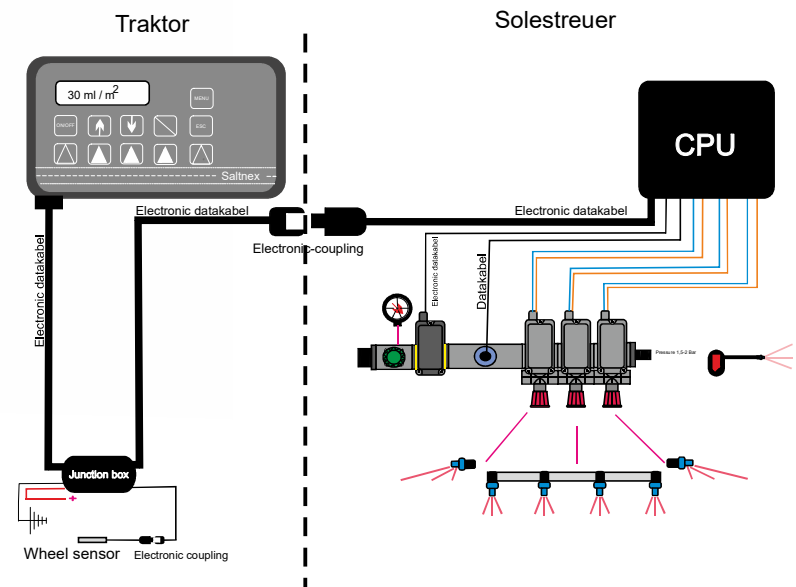

# Saltnex

Saltnex ApS - Nyholmsvej 7, DK 8930 Randers NØ - CVR: 37629782 - Tlf: +4521267639  
Mail: [hc@saltnex.dk](mailto:hc@saltnex.dk) - [lene@saltnex.dk](mailto:lene@saltnex.dk) - [www.saltnex.dk](http://www.saltnex.dk)

# 350L & 500L Lift Modell mit CPU Steuerung für Klein-Traktoren

Pumpe 65L /min. Streubreite 1 bis 3m. (Option: Andere Streubreite - Sprühsystem )

Modell 7.1

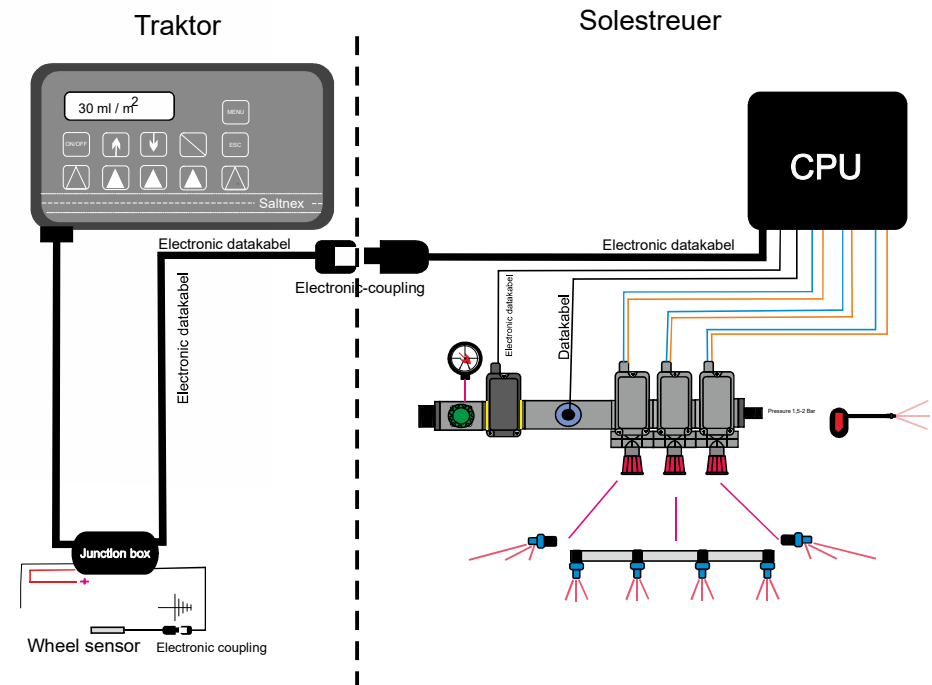

# Saltnex

Saltnex ApS - Nyholmsvej 7, DK 8930 Randers NØ - CVR: 37629782 - Tlf: +4521267639  
Mail: [hc@saltnex.dk](mailto:hc@saltnex.dk) - [lene@saltnex.dk](mailto:lene@saltnex.dk) - [www.saltnex.dk](http://www.saltnex.dk)

800L. Lift Modell mit Streubreite 1m x 1,3m x 1m

Option: Andere Streubreiten.

model 7.1

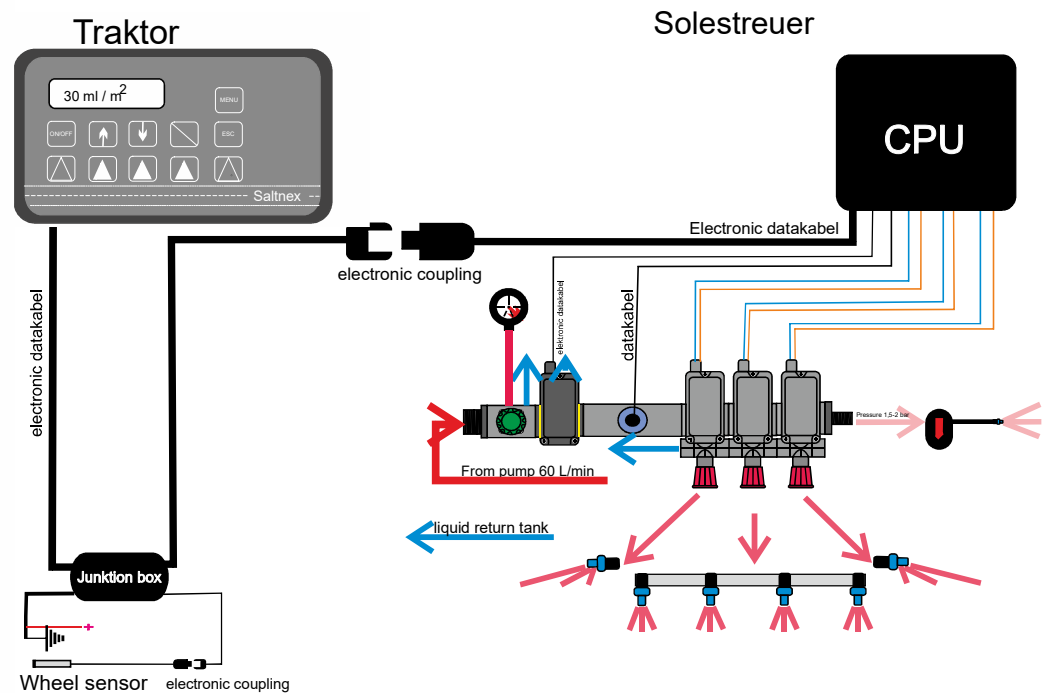

# Saltnex

Saltnex ApS - Nyholmsvej 7, DK 8930 Randers NØ - CVR: 37629782 - Tlf: +4521267639  
Mail: [hc@saltnex.dk](mailto:hc@saltnex.dk) - [lene@saltnex.dk](mailto:lene@saltnex.dk) - [www.saltnex.dk](http://www.saltnex.dk)

# 1050L & 1400L Anhänger mit Hydraulik- oder Bremsen

Tanken: 350L in zwei Räume geteilt. Pumpe 65L /min. Streibbreite 1 bis 3m. (Option: Andere Streibbreite)

## Modell 7.3

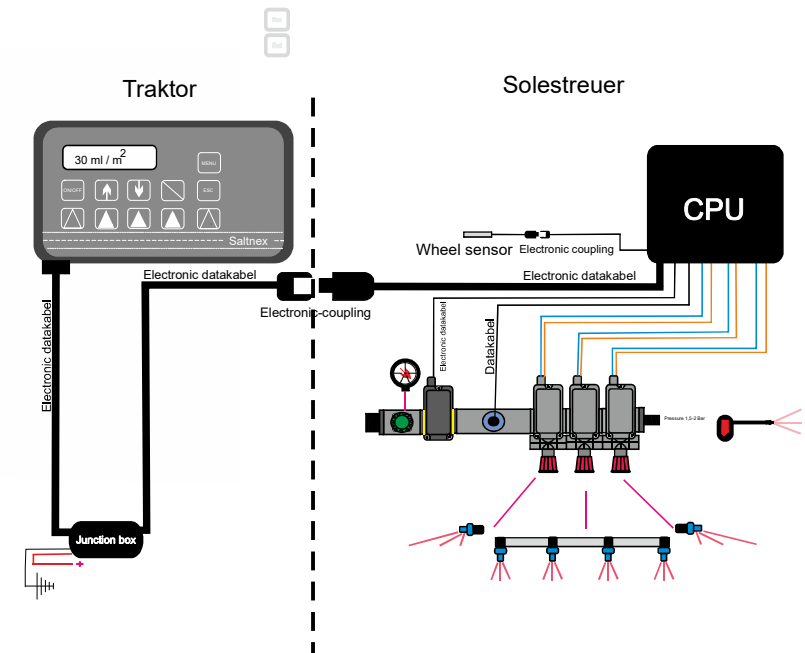

# Saltnex

Saltnex ApS - Nyholmsvej 7, DK 8930 Randers NØ - CVR: 37629782 - Tlf: +4521267639  
Mail: [hc@saltnex.dk](mailto:hc@saltnex.dk) - [lene@saltnex.dk](mailto:lene@saltnex.dk) - [www.saltnex.dk](http://www.saltnex.dk)

700 - 1050 - 1400 - 1750 L mit Wegabhängig CPU Steuerung

Tanke: 350L in zwei Räume geteilt. Pumpe 65L/min. Streubreite 1 bis 3 m (Option: Andere Streubreite)

Modell 7.4

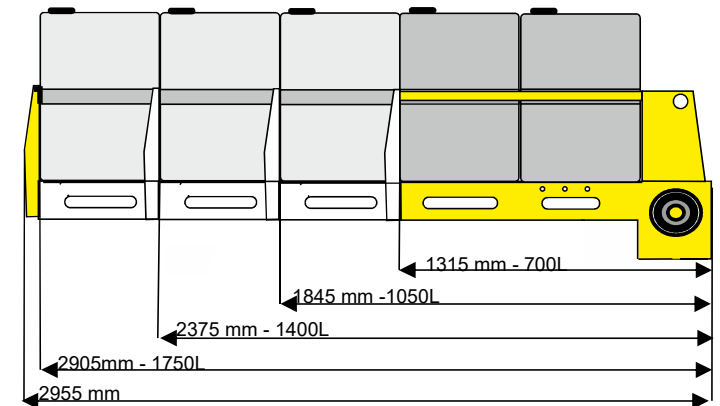
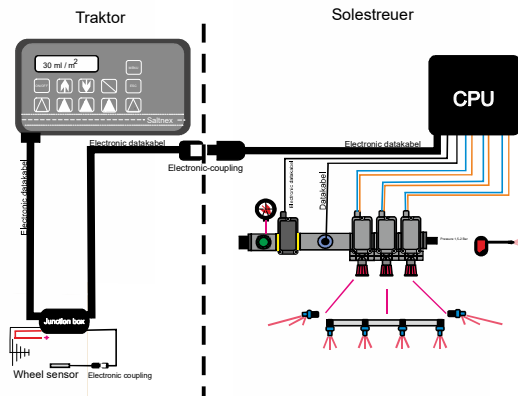

# Saltnex

Saltnex ApS - Nyholmsvej 7, DK 8930 Randers NØ - CVR: 37629782 - Tlf: +4521267639  
Mail: [hc@saltnex.dk](mailto:hc@saltnex.dk) - [lene@saltnex.dk](mailto:lene@saltnex.dk) - [www.saltnex.dk](http://www.saltnex.dk)



700 L mit 52 L El. Pumpe mit Rohrzellen Batterie + wegabhängige CPU Steuerung

Tank: 350L in zwei Räume geteilt. Pumpe 52/min. Streubreite 1,30 til 3,30m

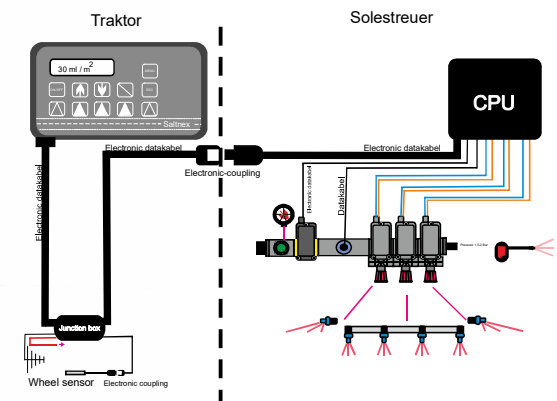

# Saltnex

Saltnex ApS - Nyholmsvej 7, DK 8930 Randers NØ - CVR: 37629782 - Tlf: +4521267639  
Mail: [hc@saltnex.dk](mailto:hc@saltnex.dk) - [lene@saltnex.dk](mailto:lene@saltnex.dk) - [www.saltnex.dk](http://www.saltnex.dk)

700 L Anhänger für Kunstrasen - 3 Sektionen 5 m - Bodendruck 0,49kg/cm<sup>2</sup>  
Sole/CMA für Kunstrasen im Winter - Dünger für Kunstrasen im Sommer.

model 7.3 turf



Wegabhängige Steuerung  
Alles wird mit Fernbedienung reguliert



x- up/down Seiten Balken

# Saltnex

Saltnex ApS - Nyholmsvej 7, DK 8930 Randers NØ - CVR: 37629782 - Tlf: +4521267639  
Mail: [hc@saltnex.dk](mailto:hc@saltnex.dk) - [lene@saltnex.dk](mailto:lene@saltnex.dk) - [www.saltnex.dk](http://www.saltnex.dk)

# Es ist ganz einfach

Wegabhängige Steuerung  
Die Tägliche Bedienung ist  
sehr einfach: Drücken auf  
pfeiltasten und die Menge wird  
mehr/weniger angepasst  
Das Display zeigt: ml/m<sup>2</sup>

Drücken Sie auf Seitendüsen  
oder Düsenbalken

Ganz einfach.



## Saltnex

Saltnex ApS - Nyholmsvej 7, DK 8930 Randers NØ - CVR: 37629782 - Tlf: +4521267639  
Mail: [hc@saltnex.dk](mailto:hc@saltnex.dk) - [lene@saltnex.dk](mailto:lene@saltnex.dk) - [www.saltnex.dk](http://www.saltnex.dk)

# Zu mischen 1000L Modell 7.9

# Mischtank auf Palette



Mischanlage bestehend aus:  
1000L Palettentank mit Deckel  
2 Stck. Pumpen, Misch-  
Kapazität 480 L /min.  
Füllmenge 150L/min  
230 V : Mit Flüssigwaage und  
Refraktometer zur  
Flüssigkeitskontrolle

Auch als Bild erhältlich mit 1000 L  
Lagertanks mit Pumpe.



Füllpumpe für CMA mittel -viaform etc.



Stationäre Füllpumpe mit 4 m.  
Schlauch und Kupplung  
230 V, 160 l/min.  
mit Anschluss an Palettentank.

Elektronischer Literzähler

**Mischtabelle 20% Sole, Dichte 1,115**

Fertige Menge			
Sole L.		Wasser L.	Salz Kg.
100		92	23
200		184	46
300		276	69
400		368	92
500		460	115
600		553	138
700		645	161
800		736	184
900		828	207
1000		920	230

# Saltnex

Saltnex ApS - Nyholmsvej 7, DK 8930 Randers NØ - CVR: 37629782 - Tlf: +4521267639

# 10 Punkte zu berücksichtigen

Schonen Sie Geschäfte und Büros gegen Salz.

Schonen Sie empfindlichen Unterlagen gegen Salz.

Schonen Sie die Bäume, Sträucher und andere Pflanzen gegen Salz.

Schonen Sie die Radfahren gegen Reifenschaden.

Schonen Sie die Pfoten des Haustieres gegen Salzkörnern.

Schonen Sie sich gegen unzufriedenen Bürgern, die sich über die Salz-Schweineerei beschweren.

Sparen Sie Geld bei Konsum der Salz.

Sparen Sie Zeit, keine Kalibrierung.

Sparen Sie Geld bei weniger Wartung der Ausrüstung.

Sparen Sie Geld bei weniger Folgeschäden auf Beläge

**Saltnex**